

GEBRAUCHSANWEISUNG OBERARM-BLUTDRUCKMESSGERÄT BASIS PLUS BLUETOOTH ¹

**Blutdruckdaten
immer & überall dabei**
dank Datensynchronisation aufs Smartphone

-  Smartphone-Anbindung¹
-  Arrhythmie-Erkennung
-  1 Benutzer mit 99 Speicherplätzen
-  Blutdruck-ampel
-  Display
-  Komfort-Schalen-manschette

Auch geeignet für:

-  Diabetiker
-  Nierenkrankte
-  Schwangere
-  Kinder 12²

5 Jahre Garantie²

KLINISCH+ VALIDIERT

¹Die Nutzung der App ist kostenfrei. Systemvoraussetzungen unter www.apornorm.de/app; Anbieter der App ist die Microlife Corporation, Taiwan, China. ²Die Garantie erstreckt sich nicht auf Verschleißteile, Batterien und Zubehör (Auf die Manschette eine Funktionsgarantie von 2 Jahren). Die Garantie wird Verbrauchern mit Wohnsitz in Deutschland und Österreich gewährt. Weitere Garantiebedingungen siehe Seite 16 dieser Gebrauchsanweisung. ³Bluetooth® Wortmarken und Logos sind registrierte Handelsmarken im Besitz der Bluetooth SIG, Inc. und jedweder Verwendung dieser Marken von Microlife Corporation erfolgt unter Lizenz. Weitere Handelsmarken und Handelsnamen sind Eigentum der jeweiligen Inhaber.



Eine Qualitäts-
marke von

WEPA
DIE APOTHEKENMARKE

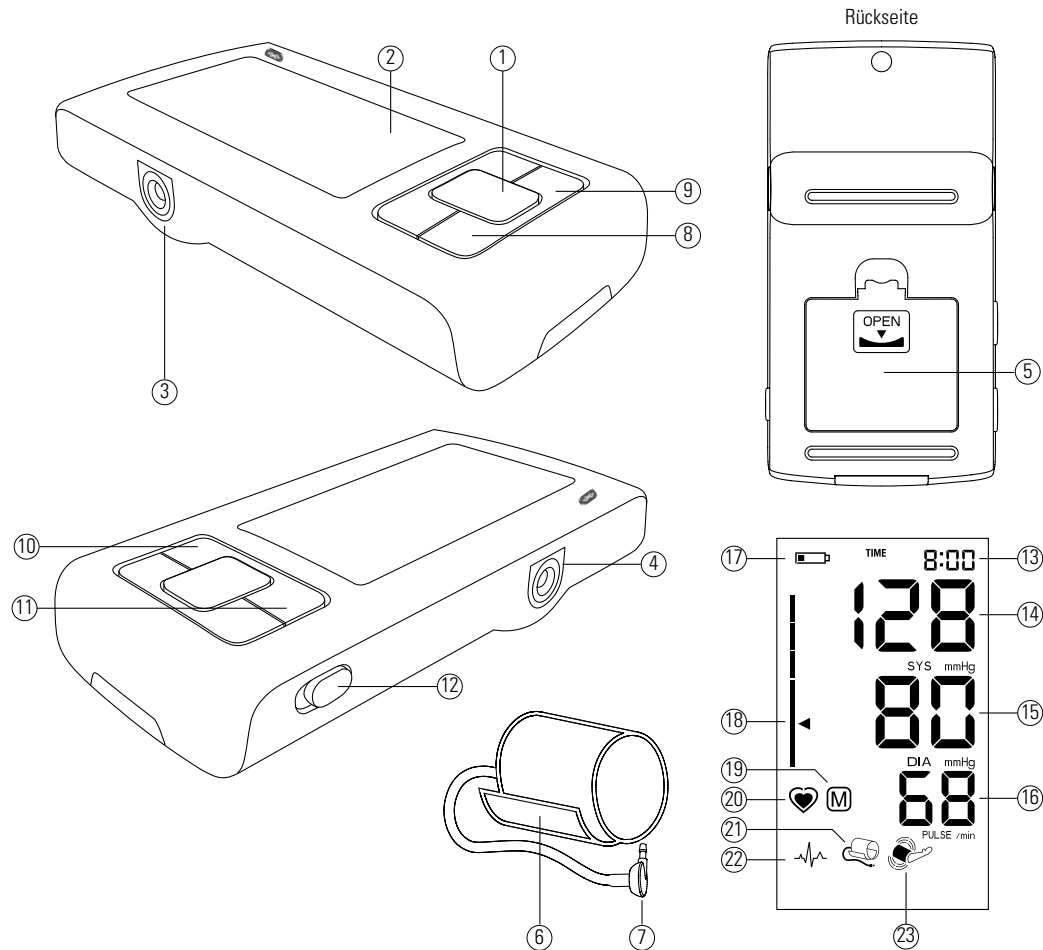

Schalter, Gehäuse und Zubehör

- ① Start/Stopp-Taste
- ② Display
- ③ Manschettenanschluss
- ④ Netzadapteranschluss
- ⑤ Batteriefach
- ⑥ Manschette
- ⑦ Manschettenstecker
- ⑧ Uhrzeit-Taste
- ⑨ M-Taste (Speicheranzeige)
- ⑩ Zurück-Taste
- ⑪ Vorwärts-Taste/Bluetooth-Aktivierung
- ⑫ Verriegelungsschalter

Display-Anzeige

- ⑬ Datum/Uhrzeit-Anzeige
- ⑭ Systolischer Wert
- ⑮ Diastolischer Wert
- ⑯ Pulsanzeige
- ⑰ Warnanzeige Batteriestand
- ⑱ Einstufung Ihres Blutdrucks
- ⑲ Speicherwert
- ⑳ Pulsmessung aktiv
- ㉑ Manschettenprüfanzeige
- ㉒ Unregelmäßiger Herzschlag erkannt (IHB)
- ㉓ Bewegungsalarm



Dieses Produkt unterliegt der europäischen Richtlinie 2012/19/EU über Elektro- und Elektronikaltgeräte und ist entsprechend gekennzeichnet. Entsorgen Sie elektronische Geräte niemals über den Hausmüll. Bitte informieren Sie sich über die örtlichen Vorschriften zur ordnungsgemäßen Entsorgung von elektrischen und elektronischen Produkten. Die sachgemäße Entsorgung dient der Vorbeugung von potentiellen Umwelt- und Gesundheitsschäden.



Hersteller



EU-Repräsentant



Importeur



Außer Reichweite von Kindern von 0-3 Jahren halten.



Relative Luftfeuchtigkeit



Temperaturbegrenzung



CE-Kennzeichnung



Seriennummer
YYYY-MM-DD-SSSSS
Jahr-Monat-Tag-Seriennummer



Modellbezeichnung/ Werksnummer



Achtung! Diese Hinweise müssen eingehalten werden, um mögliche Beschädigungen am Gerät bzw. um Fehlermeldungen zu verhindern.



Vor Nässe schützen.



Vor Verwendung Gebrauchsanleitung genau studieren.



Anwendungsteil des Typs BF.



Medizinprodukt

Verwendungszweck:
Dieses oszillometrische Blutdruckmessgerät dient zur Messung des nicht-invasiven Blutdrucks bei Personen ab 12 Jahren.

Es ist klinisch validiert bei Patienten mit Hypertonie, Hypotonie, Diabetes, Schwangerschaft, Präeklampsie, Atherosklerose, Nierenerkrankungen im Endstadium, Fettleibigkeit und ältere Menschen.

Verfügbare Formate für Sehbehinderte:

Die unter www.aponorm.de/bmg-downloads verfügbare Gebrauchsanleitung im PDF-Format kann vergrößert ausgedruckt werden.

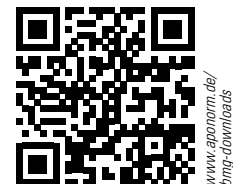

www.aponorm.de/bmg-downloads

Sehr geehrte Anwenderin, sehr geehrter Anwender, dieses Gerät wurde in Zusammenarbeit mit Ärzten entwickelt und die hohe Messgenauigkeit klinisch getestet.¹

Nutzen Sie sich bei Fragen, Problemen oder Ersatzteilbedarf gerne das Kontaktformular der Produktwebsite www.aponorm.de oder wenden Sie sich an den Händler, bei dem Sie das Produkt erworben haben.

Auf der Produktwebsite finden Sie zudem eine Vielzahl an weiteren nützlichen Informationen zu diesem Produkt (z. B. FAQs, Fehlerbehebungshilfen, digitale Gebrauchsanleitungen etc.).

¹Dieses Gerät verwendet die gleiche Messtechnologie wie das nach dem Protokoll der Britischen und Irischen Hochdruck Gesellschaft (BIHS) in London mit bester Auszeichnung getestete Modell «BP 3BTO-A».

Inhaltsverzeichnis

1. Erste Inbetriebnahme des Gerätes	7
· Einlegen der Batterien	7
· Einstellen von Datum und Uhrzeit	7
· Auswahl der richtigen Manschette	7
2. Checkliste zur Durchführung einer zuverlässigen Messung	8
3. Durchführung einer Blutdruckmessung	9
· Manuelles Aufpumpen	9
· Ein Messergebnis nicht speichern	9
· Wie beurteile ich den Blutdruck?	9
· Anzeige des Symbols für unregelmäßigen Herzschlag	10
4. Messwertspeicher	10
· Anzeigen der gespeicherten Werte	10
· Löschen aller Werte	10
5. Batterieanzeige und Batteriewechsel	11
· Batterien bald leer	11
· Batterien leer – Batterieaustausch	11
· Welche Batterien und was beachten?	11
· Verwendung wiederaufladbarer Batterien (Akkumulatoren)	11
6. Verwendung des Netzadapters	12
7. Datenübertragung per Bluetooth®/ App-Nutzung	12
8. Fehlermeldungen	12
9. Sicherheit, Pflege, Messtechnische Kontrolle und Entsorgung	14
· Sicherheit und Schutz	14
· Pflege des Gerätes	15
· Reinigung der Manschette	15
· Messtechnische Kontrolle.....	15
· Entsorgung	16
10. Garantiebedingungen	16
· Gegenstand und Umfang der Garantie	16
· Ausschluss der Garantieleistung	17
· Garantiefrist	17
· Geltendmachung von Garantieansprüchen	17
· weitere Rechte des Erwerbers	17
11. Meldung von schwerwiegenden Vorkommnissen	18
12. Technische Daten	19

1. Erste Inbetriebnahme des Gerätes

Einlegen der Batterien

Nachdem Sie das Gerät ausgepackt haben, legen Sie zuerst die Batterien ein. Das Batteriefach ^⑤ befindet sich auf der Geräteunterseite. Legen Sie die Batterien (4 x 1,5 V, Größe AAA) ein und achten Sie dabei auf die auf dem Gehäuse angezeigte +/- Polarität.

Einstellen von Datum und Uhrzeit

1. Nachdem neue Batterien eingelegt wurden, blinkt zunächst eine Jahreszahl im Display. Sie können nun durch Vorwärts- ^⑪ oder Zurück-Taste ^⑩ das aktuelle Jahr einstellen. Drücken Sie zur Bestätigung Ihrer gewünschten Jahresangabe die Uhrzeit-Taste ^⑧.
2. Nun können Sie auf gleiche Art und Weise den aktuellen Monat einstellen und durch Drücken der Uhrzeit-Taste ^⑧ wieder bestätigen.
3. Im Anschluss wiederholen Sie das Ganze nun auch noch für Tag, Stunde und Minuten.
4. Nachdem Sie als letztes die Minuten eingestellt und bestätigt haben, ist die Datum/Uhrzeit-Einstellung abgeschlossen. Am Bildschirm wird Ihnen im Ruhezustand des Geräts nun die Uhrzeit angezeigt ^⑬. Das Datum wird ausschließlich für die Speicheranzeige benötigt.

☞ Wenn Sie Datum und Uhrzeit nachträglich ändern möchten, halten Sie die Uhrzeit-Taste ^⑧

ca. drei Sekunden lang gedrückt, bis die Jahreszahl zu blinken beginnt. Wiederholen Sie die Schritte 1-4, um die Datum/Uhrzeit neu einzustellen.

Auswahl der richtigen Manschette

aponorm® bietet Ihnen verschiedene Manschettengrößen zur Auswahl. Maßgebend ist der Umfang Ihres Oberarms (eng anliegend gemessen in der Mitte des Oberarms).

Sollte die beiliegende Manschette ^⑥ nicht passen, nutzen Sie bitte eine der folgenden Alternativgrößen (erhältlich in der Apotheke).

Manschettengröße	für Oberarmumfang
S-Bügelmanschette	17 - 22 cm
M-Bügelmanschette	22 - 32 cm
M-L-Schalenmanschette	22 - 42 cm
L-XL-Bügelmanschette	32 - 52 cm

- ▶ Alle aponorm® Manschettensvarianten sind latexfrei.
- ▶ Verwenden Sie ausschließlich aponorm® Manschetten bzw. Manschetten des Herstellers Microlife (Überblick unter www.aponorm.de/bmg-zubehoer).



www.aponorm.de/bmg-zubehoer

- ▶ Verbinden Sie die Manschette mit dem Gerät, indem Sie den Manschettenstecker ^⑦ bis zum Anschlag in den Manschettenanschluss ^③ einstecken.

2. Checkliste zur Durchführung einer zuverlässigen Messung

- ▶ Führen Sie die Messung stets an einem ruhigen Messplatz durch.
- ▶ Die Messung muss in sitzender Position mit unterstütztem Rücken (Sitzmöglichkeit mit Rückenlehne) nach 5-minütiger Entspannungsphase durchgeführt werden. Bei starker körperlicher Beanspruchung unmittelbar vor der Messung verlängert sich diese Ruhephase entsprechend.
- ▶ Stellen Sie sicher, dass Sie bis ca. eine Stunde vor der Messung auf koffeinhaltige Lebensmittel, Nikotin und Alkohol verzichten.
- ▶ Messen Sie immer am gleichen Arm. Wenn nicht anders vom Arzt vorgegeben, wählen Sie den Arm mit der schwächeren Muskulatur (bei Rechtshändern normalerweise der linke Arm). Es wird empfohlen, dass Ärzte den Messarm einmalig durch eine Beidseitenmessung bestimmen. Es wird dann zukünftig der Arm mit dem höheren Blutdruckwert als Messarm genutzt.
- ▶ Legen Sie einengende Kleidungsstücke am Oberarm ab. Ein Hemd sollte zur Vermeidung von Einschnürungen nicht hochgekrempelt werden – glatt unter der Manschette anliegend stört es hingegen nicht. Dickere Kleidung bitte komplett ablegen, da diese das Messsignal stört.
- ▶ Stellen Sie sicher, dass immer die korrekte Manschettengröße genutzt wird (siehe Seite 7; Größenangaben finden Sie direkt auf der Manschette).

- ☞ Legen Sie die Manschette eng, aber nicht zu stramm am Oberarm an (zwei Finger nebeneinander sollten noch unter diese passen).
- ☞ Stellen Sie sicher, dass der untere Rand der Manschette ca. 1-2 cm Abstand zur Ellenbeuge hat.
- ☞ Achten Sie darauf, dass sich die Manschette auf Herzhöhe befindet.
- ☞ Die gelbe Arterienmarkierung auf der Manschette muss über der Arterie liegen, welche auf der Innenseite des Armes entlang läuft.
- ☞ Stellen Sie sicher, dass der Messarm entspannt auf einer geraden Oberfläche abliegt. Die Hand bleibt locker (nicht zur Faust ballen).

Weitere Richtlinien zur Durchführung einer korrekten Blutdruckmessung finden Sie unter www.aponorm.de/blutdruckmessregeln.

3. Durchführung einer Blutdruckmessung

1. Schieben Sie den Verriegelungsschalter ⑫ in die Stellung „offen“. Starten Sie die Messung durch Drücken der Start/Stopp-Taste ①.
2. Die Manschette wird nun automatisch aufgepumpt. Bleiben Sie entspannt sitzen, atmen Sie normal, sprechen und bewegen Sie sich nicht.
3. Wenn der richtige Druck erreicht ist, stoppt das Aufpumpen und der Druck fällt allmählich ab.

Sollte der Druck nicht ausreichend gewesen sein, pumpt das Gerät automatisch nach bis eine Messung möglich ist.

4. Während der Messung blinkt ein Herzsymbol ⑳ im Display. Dies signalisiert, dass die (Puls-) Messung nun erfolgt.
- ☞ Sie können die Messung jederzeit durch Drücken der Start/Stopp-Taste ① abbrechen (z. B. bei Unwohlsein oder unangenehmen Druck).
5. Das Ergebnis, bestehend aus systolischem ⑭ und diastolischem ⑮ Blutdruck sowie dem Pulsschlag pro Minute ⑯, wird Ihnen nach erfolgreicher Messung angezeigt.
- ☞ Dieses Blutdruckmessgerät ist speziell für den Gebrauch während der Schwangerschaft und bei Präeklampsie getestet. Wenn Sie ungewöhnlich hohe Werte während der Schwangerschaft messen, sollten Sie nach einer kurzen Weile (z. B. 1 Stunde) noch einmal messen. Wenn der Wert immer noch zu hoch ist, konsultieren Sie Ihren Arzt.
6. Entfernen Sie die Manschette vom Gerät.
7. Schalten Sie das Gerät über die Ein/Aus-Taste ① aus. Bei Inaktivität deaktiviert es sich ansonsten nach ca. einer Minute automatisch.

Ein Messergebnis nicht speichern

Sobald das Messergebnis auf dem Display erscheint, drücken und halten Sie die Start/Stopp-Taste ① bis «M» ⑱ im Display blinkt.

Bestätigen Sie den Löschvorgang durch kurzes Tippen auf die M-Taste ⑨.

☞ «CL» wird angezeigt, wenn der Messwert erfolgreich aus dem Speicher gelöscht wurde.

Wie beurteile ich den Blutdruck?

Das Dreieck am linken Displayrand ⑱ zeigt auf den Bereich, in dem Ihr gemessener Blutdruckwert liegt. Der Wert liegt entweder im optimalen (grün), grenzwertigen (gelb), leicht erhöhten (orange) oder zu hohen (rot) Bereich. Die Klassifizierung für Selbstmessungen wird durch internationale Richtlinien definiert (ESH, ESC, JSH; Daten in mmHg).

Bereich	Systolisch	Diastolisch	Empfehlung
niedriger Blutdruck	↓ 100	↓ 60	Sprechen Sie Ihren Arzt an.
1. optimaler Blutdruck	100 - 129	60 - 79	Selbstmessung empfohlen
2. leicht erhöhter Blutdruck	130 - 134	80 - 84	Selbstmessung empfohlen
3. hoher Blutdruck	135 - 160	85 - 100	Ärztliche Kontrolle
4. schwerer Blutdruck	160 ↑	100 ↑	Arztbesuch dringend erforderlich!

Für die Einstufung Ihres Blutdrucks ist immer der höhere Wert entscheidend. Beispiel: Bei den Messwerten von 142/75 mmHg oder 125/90 mmHg wird der Blutdruck als zu hoch (orange) eingestuft.

Hinweis: Bitte beachten Sie, dass für Selbstmessungen andere Grenzwerte gelten als z. B. für Arzt- oder Apothekenmessungen.

Anzeige des Symbols für unregelmäßigen Herzschlag

Dieses Symbol ²² zeigt an, dass ein unregelmäßiger Herzschlag festgestellt wurde. In diesem Fall kann der gemessene Blutdruck von den tatsächlichen Blutdruckwerten abweichen. Es wird empfohlen, die Messung zu wiederholen.

Hinweis für den Arzt bei wiederholtem Auftreten des IHB-Symbols:

Dieses Gerät ist ein oszillometrisches Blutdruckmessgerät, das auch den Puls während der Blutdruckmessung misst und anzeigt, wenn der Herzschlag unregelmäßig ist.

4. Messwertspeicher

Dieses Gerät speichert automatisch die letzten 99 Messungen im lokalen Speicher (Messwerte in der App unbegrenzt, siehe Kapitel 7 auf Seite 12).

Anzeige der gespeicherten Werte

Drücken Sie kurz die M-Taste ⁹, wenn das Gerät ausgeschaltet ist. Das Display wechselt nun in die Speicheranzeige, markiert durch «M» ¹⁹ (= engl. "Memory" = dt. „Speicher“). Als Erstes wird der Mittelwert aller im Speicher befindlichen Messungen angezeigt, erkennbar am «A» im rechten oberen

Display («A» = engl. „Average“ = dt. „Durchschnitt“). Durch Drücken der Zurück-Taste ¹⁰ wechseln Sie zum letzten gespeicherten Messergebnis. Wenn Sie die Vorwärts- ¹¹ oder Zurück-Taste ¹⁰ wiederholt drücken, können Sie zwischen den verschiedenen gespeicherten Werten hin- und herwechseln.

Durch erneutes Drücken der M-Taste ⁹ verlassen Sie den Speichermodus.

 Achten Sie darauf, dass die maximale Speicherkapazität 99 Messungen umfasst.

Wenn der Speicher voll ist, wird der älteste Wert automatisch mit der 100. Messung überschrieben.

Die Werte sollten separat z. B. über die App (siehe Kapitel 7 auf Seite 12), dokumentiert werden, bevor die volle Speicherkapazität erreicht ist – ansonsten gehen die Messdaten verloren.

Löschen aller Werte

Wenn Sie sicher sind, dass Sie alle Speicherwerte unwiderruflich löschen möchten, halten Sie die M-Taste ⁹ (das Gerät muss zuvor ausgeschaltet sein) solange gedrückt, bis «CL» (= engl. "Clear" = dt. „Löschen“) im Display blinkt und lassen Sie dann die Taste los. Zum endgültigen Löschen des Speichers drücken Sie erneut die M-Taste ⁹.

 Abbruch des Löschvorgangs: Drücken Sie einfach erneut die Start/Stopptaste ¹ während «CL» blinkt, um den Vorgang abubrechen.

 Einzelne Werte können nicht gelöscht werden.

5. Batterieanzeige und Batteriewechsel

Batterien bald leer

Wenn die Batterien zu etwa 3/4 aufgebraucht sind, blinkt gleich nach dem Einschalten ein teilweise gefülltes Batteriesymbol ¹⁷. Sie können weiterhin zuverlässig mit dem Gerät messen, sollten aber zeitnah neue Batterien bereithalten.

Batterien leer – Batterieaustausch nötig

Wenn die Batterien komplett aufgebraucht sind, blinkt gleich nach dem Einschalten ein leeres Batteriesymbol ¹⁷. Sie können keine Messung mehr durchführen und müssen die Batterien direkt austauschen.

 Bereits gemessene Werte bleiben auch bei einem Batteriewechsel/Stromausfall im Speicher erhalten. Datum und Uhrzeit müssen hingegen neu eingestellt werden, erkennbar an einer blinkenden Jahreszahl.

Zum Wechsel der Batterien und Neueinstellung von Datum/Uhrzeit gehen Sie bitte wie in Kapitel 7 auf Seite 7 beschrieben vor.

Welche Batterien und was beachten?

- ▶ Verwenden Sie vier neue, langlebige 1,5 V Alkaline-Batterien, Größe AAA.

- ▶ Verwenden Sie Batterien nicht über das angegebene Haltbarkeitsdatum hinaus.
- ▶ Entfernen Sie die Batterien, wenn das Gerät für längere Zeit nicht benutzt wird.
- ▶ Weitere hilfreiche Tipps finden sie online unter www.aponorm.de/bmg-batterien.



www.aponorm.de/
bmg-batterien

Verwendung wiederaufladbarer Batterien (Akkumulatoren)

Sie können dieses Gerät auch mit wiederaufladbaren Batterien betreiben.

- ▶ Verwenden Sie nur wiederaufladbare «NiMH»-Batterien.
- ▶ Wenn das Batteriesymbol (Batterie leer) angezeigt wird, müssen die Batterien herausgenommen und aufgeladen werden. Sie dürfen nicht im Gerät verbleiben, da sie zerstört werden könnten (Tiefenentladung durch geringen Verbrauch des Gerätes auch im ausgeschalteten Zustand).
- ▶ Nehmen Sie wiederaufladbare Batterien unbedingt aus dem Gerät, wenn Sie es für eine Woche oder länger nicht benutzen.
- ▶ Die Batterien können NICHT im Blutdruckmessgerät aufgeladen werden. Laden Sie die Batterien in einem externen Ladegerät auf und beachten Sie die Hinweise zur Ladung, Pflege und Haltbarkeit.

6. Verwendung des Netzadapters

Sie können dieses Gerät mit dem Microlife Netzadapter (DC 6V, 600 mA) betreiben (separat erhältlich; nicht im Lieferumfang enthalten).

Verwenden Sie nur den als Originalzubehör erhältlichen Microlife Netzadapter. Diesen erhalten Sie in Apotheken. Weitere Informationen unter www.aponorm.de/bmg-zubehoer.

Stellen Sie sicher, dass Netzadapter und Kabel keine Beschädigungen aufweisen.

1. Stecken Sie das Adapterkabel in den Netzadapteranschluss ^④ des Blutdruckmessgeräts.
2. Stecken Sie den Adapterstecker in die Steckdose.

Wenn der Netzadapter angeschlossen ist, wird kein Batteriestrom verbraucht.

Wir empfehlen, Batterien als Sicherheit auch bei Netzbetrieb eingelegt zu lassen. So bleiben im Falle eines Stromausfalls Uhrzeit und Datum erhalten und müssen nicht neu eingegeben werden.

7. Datenübertragung per Bluetooth®/ App-Nutzung

Die auf diesem Gerät gespeicherten Messdaten können Sie per Bluetooth®-Funktion auf ein mobiles Endgerät übertragen, um Sie jederzeit griffbereit zu haben und z. B. zu Ihrem Arztbesuch mitnehmen zu können.

Voraussetzung hierfür ist die Installation der kostenlosen Microlife Connected Health+ App auf Ihrem Smartphone (Android und iOS/iPhones; detaillierte Systemvoraussetzungen, Installation und Nutzung der App unter www.aponorm.de/app oder obenstehenden QR-Code).



*Die Nutzung der App ist kostenfrei. Systemvoraussetzungen unter www.aponorm.de/app; Anbieter der App ist die Microlife Corporation, Taiwan, China.

Zur Aktivierung der Bluetooth-Funktion am Gerät drücken Sie bitte die + -Taste, sobald Sie die Datenübertragung an die App starten wollen (siehe auch Anleitung auf der oben genannten Website). Die Bluetooth-Funktion deaktiviert sich nach erfolgreicher Übertragung bzw. nach kurzer Inaktivität wieder automatisch.

8. Fehlermeldungen

Wenn bei der Messung ein Fehler auftritt, wird die Messung abgebrochen und eine Fehlermeldung, z. B. «Err 3», angezeigt.

Wenn Sie keine Fehlermeldung erhalten, Ihnen die Messergebnisse jedoch ungewöhnlich erscheinen, prüfen Sie bitte, ob Sie bei der Messung alle Punkte der Checkliste in Kapitel 2 auf Seite 8 eingehalten haben.

Eine noch ausführlichere Fehlerbehebungshilfe zum Gerät finden Sie im Downloadbereich der Produktwebsite www.aponorm.de/bmg-downloads.



www.aponorm.de/bmg-downloads

Fehler	Bezeichnung	Möglicher Grund und Abhilfe
«ERR 1»	Zu schwaches Signal	Die Pulssignale an der Manschette sind zu schwach. Legen Sie die Manschette erneut an und wiederholen die Messung. ¹
«ERR 2»	Störsignal empfangen	Während der Messung wurden Störsignale an der Manschette festgestellt, z. B. durch Bewegungen oder Muskelanspannung. Achten Sie darauf, dass Ihr Patient den Arm bei der Messung ruhig hält und wiederholen Sie die Messung.

Fehler	Bezeichnung	Möglicher Grund und Abhilfe
«ERR 3»	Abnormaler Manschetendruck	Der Manschettendruck kann nicht ausreichend aufgebaut werden. Eventuell liegt eine Undichtigkeit vor. Prüfen Sie, ob die Manschette richtig verbunden ist und nicht zu locker anliegt. Eventuell Batterien austauschen. Wiederholen Sie danach die Messung.
«ERR 5»	Anormales Ergebnis	Die Messsignale sind ungenau und es kann deshalb kein Ergebnis angezeigt werden. Beachten Sie die Checkliste zur Durchführung zuverlässiger Messungen in Kapitel 2 auf Seite 8 und wiederholen Sie danach die Messung. ¹

Fehler	Bezeichnung	Möglicher Grund und Abhilfe
«HI»	Puls oder Manschetendruck zu hoch	Der Druck in der Manschette ist zu hoch (über 299 mmHg) oder der Puls ist zu hoch (über 200 Schläge pro Minute). Sorgen Sie dafür, dass sich Ihr Patient mind. 5 Minuten vor der Messung entspannt und wiederholen Sie die Messung. ¹
«LO»	Puls zu niedrig	Der Puls ist zu niedrig (unter 40 Schläge pro Minute). Wiederholen Sie die Messung. ¹

¹Es empfiehlt sich ein Arztbesuch, wenn diese oder andere Probleme wiederholt auftreten sollten.

9. Sicherheit, Pflege, Messtechnische Kontrolle und Entsorgung

Sicherheit und Schutz

- ▶ Befolgen Sie diese Gebrauchsanweisung. Dieses Dokument enthält wichtige Informationen zum Betrieb und zur Sicherheit dieses Geräts. Bitte lesen Sie dieses Dokument sorgfältig durch, bevor Sie das Gerät benutzen und bewahren Sie es für die zukünftige Nutzung auf.

- ▶ Dieses Gerät darf nur für den in dieser Anleitung beschriebenen Zweck verwendet werden. Der Hersteller ist nicht für Schäden haftbar, die aus unsachgemäßer Handhabung resultieren.
- ▶ Dieses Gerät besteht aus sensiblen Bauteilen und muss vorsichtig behandelt werden. Beachten Sie die Lager- und Betriebsanweisungen im Kapitel 12 auf Seite 19.
- ▶ Schützen Sie das Gerät vor:
 - ▶ Wasser und Feuchtigkeit
 - ▶ extremen Temperaturen
 - ▶ Stößen und Herunterfallen
 - ▶ Schmutz und Staub
 - ▶ starker Sonneneinstrahlung
 - ▶ Hitze und Kälte
- ▶ Die Manschette ist empfindlich und muss schonend behandelt werden.
- ▶ Verwenden Sie keine anderen Manschetten oder Manschettenstecker für die Messung mit diesem Gerät.
- ▶ Pumpen Sie die Manschette erst auf, wenn sie angelegt ist.
- ▶ Benutzen Sie das Gerät nicht in der Nähe starker elektromagnetischer Felder wie z. B. Mobiltelefone oder Funkanlagen. Halten Sie einen Mindestabstand von 3,3 m zu solchen Geräten, wenn Sie dieses Gerät benutzen.

- ▶ Benutzen Sie das Gerät nicht, wenn Sie einen Schaden erkennen oder Ihnen etwas Ungewöhnliches auffällt.
 - ▶ Öffnen Sie niemals das Gerät.
 - ▶ Entfernen Sie die Batterien, wenn das Gerät für längere Zeit nicht benutzt wird.
 - ▶ Beachten Sie die weiteren Sicherheitshinweise in den einzelnen Kapiteln dieser Anleitung.
-  **WARNUNG:** Wenn Sie an einer Herzrhythmusstörung leiden, wenden Sie sich an Ihren Arzt, bevor Sie das Gerät verwenden. Siehe auch Kapitel «Anzeige des Symbols für unregelmäßigen Herzschlag (IHB)» in dieser Bedienungsanleitung.
- ▶ Das von diesem Gerät angezeigte Messergebnis ist keine Diagnose. Es ersetzt nicht die Notwendigkeit einer fachlichen Einschätzung durch einen Mediziner, vor allem dann nicht, wenn das Ergebnis nicht dem Befinden des Patienten entspricht. Verlassen Sie sich nicht ausschließlich auf das Messergebnis. Alle potenziell auftretenden Symptome und die Schilderung des Patienten müssen in Betracht gezogen werden. Die Verständigung eines Arztes oder Krankenwagens wird bei Bedarf empfohlen.
 - ▶ **Auf Dauer erhöhte Blutdruckwerte können zu Gesundheitsschäden führen und**

müssen deshalb von Ihrem Arzt behandelt werden!

- ▶ Besprechen Sie Ihre Werte, besondere Auffälligkeiten oder Unklarheiten immer mit Ihrem Arzt. **Verlassen Sie sich niemals nur auf die Blutdruckmesswerte allein.**
 - ▶ **Verändern Sie unter keinen Umständen die Dosierung von Medikamenten oder beginnen Sie keine Behandlung ohne Rücksprache mit Ihrem Arzt.**
 - ▶ Abweichungen zwischen der Messung beim Arzt oder in der Apotheke und zu Hause sind normal, da Sie sich in ganz unterschiedlichen Situationen befinden.
 - ▶ **Die Pulsanzeige ist nicht geeignet zur Kontrolle der Frequenz von Herzschrittmachern!**
 - ▶ Während der Schwangerschaft sollten Sie Ihren Blutdruck regelmäßig kontrollieren, da er deutlich variieren kann!
-  Sorgen Sie dafür, dass Kinder das Gerät nicht unbeaufsichtigt benutzen; einige Teile sind so klein, dass sie verschluckt werden könnten. Beachten Sie das Strangulierungsrisiko, sollte dieses Gerät mit Kabeln oder Schläuchen ausgestattet sein.

Pflege des Gerätes

Reinigen Sie das Gerät nur mit einem weichen, trockenen Lappen.

Reinigung der Manschette

Entfernen Sie Flecken auf der Manschette vorsichtig mit einem feuchten Tuch, mit Seifenlauge oder handelsüblichem Desinfektionsmittel.

 **WARNUNG:** Waschen Sie die Manschetten niemals in einer Waschmaschine oder in einem Geschirrspüler!

 **WARNUNG:** Trocknen Sie die Manschette nicht im Wäschetrockner!

 **WARNUNG:** Die innere Blase darf auf keinen Fall gewaschen werden!

Messtechnische Kontrolle

Für Geräte im gewerblichen Einsatz (z. B. Arztgeräte) und Geräte zur Selbstmessung mit medizinischer Zwecksbestimmung im Rahmen einer Therapie (z. B. auf Kassenrezept erworbene Blutdruckmessgeräte) ist eine Messtechnische Kontrollprüfung (MTK) zum 31.12. eines jeden 2. Jahres verpflichtend nachzuweisen.

Für privat erworbene Geräte ist eine MTK alle zwei Jahre eine Empfehlung, aber nicht vorgeschrieben.

Wir empfehlen eine MTK in jedem Fall nach starker mechanischer Beanspruchung (z. B. Gerät ist heruntergefallen).

Die MTK ist keine Garantieleistung.

Bitte wenden Sie sich für eine MTK-Anmeldung über die Produktwebsite www.aponorm.de an den aponorm® Kundenservice.

Entsorgung

 Batterien und elektronische Geräte dürfen nicht in den Hausmüll, sondern müssen entsprechend den örtlichen Vorschriften entsorgt werden.

10. Garantiebedingungen

Wir, die WEPA Apothekenbedarf GmbH & Co. KG, gewähren Endkunden, die Verbraucher sind, für alle in Deutschland und Österreich gekauften aponorm® Basis Plus Bluetooth® Blutdruckmessgeräte nach Maßgabe der folgenden Bestimmungen freiwillig eine 5-Jahres-Garantie:

Gegenstand und Umfang der Garantie

Die Garantie gilt für alle aponorm® Basis Plus Bluetooth® Blutdruckmessgeräte, die in Deutschland und Österreich erworben wurden. WEPA Apothekenbedarf GmbH & Co. KG garantiert dem Erwerber, dass sein Produkt frei von Material- und Verarbeitungsfehlern ist. Tritt trotz sachgemäßer Behandlung des Produktes innerhalb der Garantiefrist von fünf Jahren ein Mangel auf, repariert WEPA Apothekenbedarf GmbH & Co. KG das Produkt kostenlos oder ersetzt dieses nach eigenem

Ermessen vollständig (mit Ausnahme der Transportkosten zur Einsendung des Geräts).

Ausschluss der Garantieleistung

Ansprüche aus dieser Garantie bestehen nicht bei Schäden, die auf Eigenverschulden des Erwerbers oder Dritter beruhen, wie z. B. Sturz oder unsachgemäße Handhabung. Gleiches gilt für Schäden, die auf ausgelaufene Batterien oder Nichtbeachtung der Gebrauchsanweisung zurückzuführen sind.

Eine Garantieleistung durch WEPA Apothekenbedarf GmbH & Co. KG ist ebenfalls ausgeschlossen, wenn ein Mangel/Schaden auf eine unsachgemäße Reparatur oder sonstige Eingriffe durch Dritte zurückzuführen ist.

Die Garantie erstreckt sich nicht auf Verschleißteile, Zubehör (z. B. Kabel etc.), Batterien und die dem Produkt beigefügte Manschette. Auf die Manschette gewähren wir eine Funktionsgarantie (Dichtigkeit der Blase) von 2 Jahren.

Garantiefrist

Die Garantie gilt für einen Zeitraum von 5 Jahren ab Kaufdatum (Garantiefrist). Maßgeblich ist das Datum des Kaufbelegs oder der vom Händler ausgefüllten Garantiekarte.

Die Garantiefrist verlängert sich nicht aufgrund der Gewährung von Leistungen im Rahmen dieser Garantie, insbesondere nicht bei Instandsetzung oder Austausch des Produktes. Die Garantie beginnt in diesen Fällen auch nicht neu zu laufen.

Geltendmachung von Garantieansprüchen

Die Rechte aus dieser Garantie kann der Erwerber durch Vorlage des mangelhaften Produktes und des Kaufbelegs bzw. der vom Händler ausgefüllten Garantiekarte innerhalb der Garantiefrist direkt gegenüber WEPA Apothekenbedarf GmbH & Co. KG oder dem Händler, bei dem der Kauf erfolgt ist, geltend machen.

Liegt ein Garantiefall vor, repariert WEPA Apothekenbedarf GmbH & Co. KG das Produkt kostenlos oder ersetzt dieses nach eigenem Ermessen vollständig (mit Ausnahme der Transportkosten zur Einsendung des Geräts).

Ergibt die Prüfung, dass kein Garantiefall vorliegt, kann das Produkt auf Kosten des Erwerbers durch WEPA Apothekenbedarf GmbH & Co. KG repariert werden. WEPA Apothekenbedarf GmbH & Co. KG teilt dem Erwerber in diesem Fall vor Durchführung der Reparatur per Kostenvoranschlag die voraussichtlich entstehenden Kosten mit. Es steht dem Erwerber im Anschluss frei, die Reparatur des Produktes kostenpflichtig in Auftrag zu geben oder um Rücksendung des nicht reparierten Produktes zu bitten. WEPA übernimmt hierbei keine Transportkosten.

Weitere Rechte des Erwerbers

Die Garantie gewährt WEPA Apothekenbedarf GmbH & Co. KG unter den genannten Bedingungen. Darüber hinaus können dem Erwerber weitere gesetzliche Rechte zustehen. Die vertraglichen und gesetzlichen Rechte des Erwerbers, insbesondere die gesetzlichen

Gewährleistungsrechte gegenüber dem Verkäufer des Produktes, lässt die Garantie unberührt.

Die Garantie unterliegt dem Recht der Bundesrepublik Deutschland.

11. Meldung von schwerwiegenden Vorkommnissen

Sollten bei der Anwendung des Produktes schwerwiegende Vorfälle auftreten, wie z.B. eine Verschlechterung des Gesundheitszustandes oder besondere Vorkommnisse, melden Sie dies bitte an WEPA Apothekenbedarf GmbH & Co. KG oder an den Hersteller Microlife AG (Kontakt siehe Angabe auf der Rückseite der Gebrauchsanweisung).

Ebenfalls können Sie den Vorfall der zuständigen Behörde des Mitgliedsstaats melden. In der Bundesrepublik Deutschland ist das:

Bundesinstitut für Arzneimittel und Medizinprodukte, Abt. Pharmakovigilanz, Kurt-Georg-Kiesinger-Allee 3, 53175 Bonn, Deutschland, www.bfarm.de.

Vorkommnisse sind schwerwiegend, wenn sie direkt oder indirekt

- a) den Tod einer Person,
- b) eine vorübergehend oder dauerhaft schwerwiegende Verschlechterung des Gesundheitszustands einer Person oder
- c) eine schwerwiegende Gefahr für die öffentliche Gesundheit zur Folge hatte, hätte haben können oder haben könnte.

Bei sonstigen Fragen zum Produkt oder für technische Unterstützung wenden Sie sich bitte über das Kontaktformular der Produktwebsite www.aponorm.de an den aponorm® Kundenservice.

12. Technische Daten

Betriebsbedingungen:	10 - 40 °C / 50 - 104 °F 15 - 90 % relative maximale Luftfeuchtigkeit
Aufbewahrungsbedingungen:	-20 - +55 °C / -4 - +131 °F 15 - 90 % relative, max. Luftfeuchtigkeit
Gewicht:	354 g (mit Batterien)
Größe:	160 x 82 x 32 mm
Messverfahren:	oszillometrisch, validiert nach Korotkoff-Methode: Phase I systolisch, Phase V diastolisch
Messbereich:	SYS: 60 - 255 mmHg Systole DIA: 40 - 200 mmHG Diastole Puls: 40 - 200 Schläge/Minute
Anzeigebereich Manschettendruck:	0 - 299 mmHg
Messauflösung:	1 mmHg
Statische Genauigkeit:	Druck innerhalb ± 3 mmHg
Pulsgenauigkeit:	± 5 % des Messwertes
Datenübertragung:	Bluetooth® 4.0
Kompatibilität:	siehe www.aponorm.de/app

Spannungsquelle:

- 4 x 1,5 V-Alkaline-Batterien, Größe AAA
- Netzadapter 6V DC, 600 mA (optional)

Batterielebensdauer: ca. 400 Messungen (mit neuen Batterien)

IP Klasse: IP 20

Verweis auf Normen: IEC 80601-2-30
IEC 60601-1; IEC 60601-1-2; (EMC); IEC 60601-1-11

Durchschnittliche Lebensdauer: Gerät: 5 Jahre oder 10.000 Messungen
Zubehör: 2 Jahre

Dieses Gerät entspricht den Anforderungen der Richtlinie für Medizinprodukte 93/42/EWG.

Technische Änderungen vorbehalten!

Die Bluetooth® Wortmarke und Logos sind registrierte Handelsmarken im Besitz der Bluetooth SIG, Inc. und jedweder Verwendung dieser Marken von Microlife Corp. erfolgt unter Lizenz. Weitere Handelsmarken und Handelsnamen sind Eigentum der jeweiligen Inhaber.



Blutdruckauswertung über Ihr Smartphone
Überträgt Ihre Blutdruckwerte per App auf Ihr iPhone/Android-Smartphone. So haben Sie sie immer und überall griffbereit, z. B. auch bei Ihrem Arztbesuch.¹

¹Die Nutzung der App ist kostenfrei. Systemvoraussetzungen unter www.aponorm.de/app; Anbieter der App ist die Microlife Corporation, Taiwan, China



Erkennt unregelmäßigen Herzschlag
Zeigt an, wenn der Herzrhythmus während der Messung unregelmäßig war.



Automatische Blutdruck-Dokumentation
Zeichnet bis zu 99 Messwerte für eine Person mit Datum und Uhrzeit auf. So können Sie Messungen auch später noch leicht nachvollziehen.



Einfache Blutdruckbewertung
Stuft Ihre Blutdruckwerte nach internationalen Richtlinien auf einer Skala ein und berechnet automatisch den Durchschnittswert aller Ihrer im Speicher befindlichen Messungen.



Extrakomfortables Ablesen
Auf dem XXL-Display werden Ihre Blutdruckwerte extragroß und gut lesbar angezeigt.



Besonders leicht anzulegende Manschette
Die konisch vorgeformte Komfort-Schalenmanschette legt sich wie von selbst um Ihren Arm, ganz ohne Bügel und Festziehen.



Für Risikogruppen und Kinder geeignet
Dieses Blutdruckmessgerät ist explizit auch für Patienten mit bestehenden Vorerkrankungen (z. B. Diabetiker oder Nierenkranke) sowie zur Blutdruckkontrolle während der Schwangerschaft und für Kinder ab 12 Jahren geeignet.

**KLINISCH+
VALIDIERT**

**5 Jahre
Garantie²**

Erfüllt höchste Qualitätsansprüche
Dieses Gerät wurde nach ISO81060-2:2013 sowie nach dem weltweit anerkannten Protokoll der „British and Irish Hypertension Society BIHS“ mit Bestnote A/A für Systole/Diastole validiert. Auf dieses Gerät gewähren wir eine 5-Jahre-Geräte-Garantie.²

²Die Garantie erstreckt sich nicht auf Verschleißteile, Batterien und Zubehör (Auf die Manschette eine Funktionsgarantie von 2 Jahren). Die Garantie wird Verbrauchern mit Wohnsitz in Deutschland und Österreich gewährt. (Weitere Garantiebedingungen siehe Seite 16 dieser Gebrauchsanweisung).

www.aponorm.de

technology by
microlife

 Microlife Corporation
9F, 431, RuiGuang Road, Naitihu
Taipei 11492, Taiwan, China
www.microlife.com



 **EC REP** Microlife UAB
P. Lukšio g. 32
08222 Vilnius/
Lithuania

WEPA
DIE APOTHEKENMARKE

Vertrieben durch:
WEPA Apothekenbedarf
GmbH & Co KG, D-56204 Hillscheid
www.wepa-apothekenbedarf.de

MD Medizinprodukt

Hilfsmittelpositions-
nummer: 21.28.01.2133
Bestell-Nr. 047282

CE0044   



PZN - 12393714